



# 6SP151 6XSP151 - 6"



## ELECTROBOMBAS SUMERGIBLES 6"

### APLICACIONES

Adecuada para la elevación, presurización y distribución en instalaciones de tipo civil e industrial, distribución a autoclaves y cisternas, sistemas de lavado, sistemas de riego, con trasiego de pozos con diametro min. 158mm, tanques y cuencas.

### CARACTERISTICAS DE CONSTRUCCIÓN

6S151: grupo electrobomba completo con motor 4" en baño de aceite serie CL95 o con motor 6" en baño de agua serie MS152. SP151: parte hidráulica para ensamblaje con motores sumergibles 4" o 6".

Impulsores radiales semiaxiales.

Boca de descarga completa con válvula de retención.

Bomba equipada con anillo de contra-empuje en resina anti-desgaste.

Difusor completo con anillo de desgaste en goma anti desgaste.

Casquillos pilotos en goma anti desgaste con camisa metálica.

Componentes realizados con materiales especiales anti desgaste.

### MATERIALES - EJECUCIONES ESTANDAR

Impulsores: fundición gris EN-GJL-250 (latón para 6XS) o acero G20Mn5 (1.6220 exFeG450).

Difusores: fundición gris EN-GJL-250 (latón para 6XS) o acero G20Mn5 (1.6220 exFeG450).

Boca de descarga y soporte de aspiración: fundición gris EN-GJL-250 o Acero G20Mn5 (ex FeG450)

Faldón exterior: acero inoxidable AISI304. Dimensiones y tipo bocas de descarga: salida enroscada 3" G.

### DATOS DE FUNCIONAMIENTO

Fluido: químicamente y mecánicamente no agresivo, sin cuerpos sólidos o partículas abrasivas, con un contenido máximo de partículas sólidas de dureza y granulometría del limo (40 g/m<sup>3</sup>). Pasaje cuerpos sólidos: max 4 mm.

Temperatura del líquido bombeado: min 0°C max 35°C (CL95) / max 30°C (MS152).

Presión de funcionamiento máxima: 54 bar. Profundidad de sumersión máxima: 200 m debajo del nivel del líquido.

Sentido de rotación: antiorario, observando desde la boca de descarga. Prestaciones en 3600 1/min

6S152/X Qmax: 40 m<sup>3</sup>/h / Hmax: 388 m

6S151/A Qmax: 66 m<sup>3</sup>/h / Hmax: 254 m

6S151/B Qmax: 86 m<sup>3</sup>/h / Hmax: 243 m

6S151/C Qmax: 100 m<sup>3</sup>/h / Hmax: 180 m

### TOLERANCIAS PRESTACIONES

Bombas: UNI EN ISO 9906:2012 - Clase 3B. Motor: normas IEC 60034-1.

### INSTALACIÓN

Vertical / horizontal segun potencia.

### EJECUCIONES ESPECIALES

Serie XS completamente en Acero Inoxidable.

SERIE 6S/6XS-151		
COMPONENTE	VERSION	
	6S-151	6XS-151
Eje y manguito	Acero Inoxidable AISI431	Acero Inoxidable Duplex
Impulsor	Cast Iron	Acero Inoxidable AISI316
Difusor	Cast Iron	Acero Inoxidable AISI316
Soporte de aspiración	Cast Iron	Acero Inoxidable AISI316
Orificio de Impulsion	Cast Iron	Acero Inoxidable AISI316
Cubrecable	Acero Inoxidable AISI304	Acero Inoxidable AISI316
Partes en goma	Goma EPDM	
Válvula	Acero Inoxidable AISI304	Acero Inoxidable AISI316
Motor	CL95/MS152	MSX152



## CARACTERÍSTICAS HIDRAÚLICAS

Modelo	Motor H.P.	Q	U.S.G.P.M	0	66	79	110	132	158	185	211	238	264	290
			m <sup>3</sup> /h	0	15	18	25	30	36	42	48	54	60	66
			l/min	0	250	300	417	500	600	700	800	900	1000	1100
XSP-151A/2	10	H (m)		47	44	43	42	41	39	36.5	33	30	26	22
XSP-151A/3	15		71	66	65	63	61	58	54.5	50	45	39	33	
XSP-151A/4	20		94.5	88	86.5	84	81.5	77.5	73	66.5	60	52	44	
XSP-151A/5	25		118	110	108	105	102	97	91	83	75	65	55	
XSP-151A/6	30		141.5	132	129.5	126	122.5	116.5	109	99.5	90	78	66	
XSP-151A/7	30		165	154	151	147	143	136	127.5	116	105	91	77	
XSP-151A/8	40		189	176	173	168	163	155	145.5	133	120	104	88	
XSP-151A/9	40		212.5	198	194.5	189	183.5	174.5	164	149.5	135	117	99	
XSP-151A/10	50		235	220	216	210	204	194	182	166	150	130	110	
XSP-151A/11	50		254	242	238	230	224	213	200	183	165	143	121	

## DIMENSIONES Y PESOS

Modelo	H	Diam. Max (mm)	Desc. "G	Peso (kg)
	(mm)			
XSP-151A/2	590	152	3"	24.5
XSP-151A/3	695	152	3"	29
XSP-151A/4	800	152	3"	22.5
XSP-151A/5	905	152	3"	38
XSP-151A/6	1010	152	3"	42.5
XSP-151A/7	1115	152	3"	47
XSP-151A/8	1220	152	3"	51.5
XSP-151A/9	1325	152	3"	56
XSP-151A/10	1430	152	3"	60.5
XSP-151A/11	1535	152	3"	65

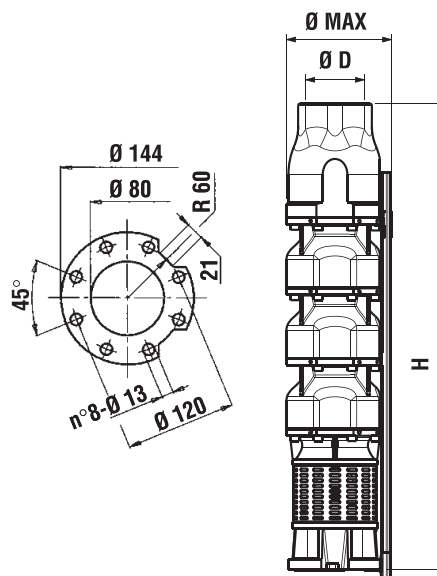



# XSP - 151A

